

De GYSPOT INVERTER PTI-G is het puntlasapparaat van de toekomst, en het resultaat van onze jarenlange ervaring als marktleider op dit gebied. De GYSPOT INVERTER PTI-G is volledig geautomatiseerd en biedt een optimaal ergonomisch comfort en maximale productiviteit in schadeherstel werkplaatsen : een lichte klem met pneumatische overopening, armen die zeer snel en zonder verdere instellingen verwisseld kunnen worden, en een gemotoriseerde steunarm die de lasser veel werkruimte biedt. Dit is het meest complete puntlasapparaat voor de veeleisende schadehersteller.



Een geheel vernieuwde tang met geïntegreerde transformator

- **Licht in gewicht**, 11,3 kg met G1 arm.
- **80 mm automatische** overopening (20 mm in ruststand)
- De handmatige **overopening** van de arm geeft u toegang tot moeilijk toegankelijke zones (200 mm).
- Steun tang en sokkel van de arm vervaardigd van messing, voor een optimaal elektrisch contact (eenvoudig te onderhouden).
- **De armen kunnen snel**, eenvoudig en zonder gereedschap verwisseld worden.
- Automatisch aansluiting vloeistofgekoeld koelsysteem.
- Afstandsbediening op de klem (overopening, lassen, bevestiging van de instellingen).
- **Vergrendelbare gyroscoop** met kogellagers, geïntegreerd in de tang.
- **Hoge inschakelduur** (18 punten/minuut).
- Arm G 9 (optioneel) geschikt voor de auto-module.
- Enkelpunts pistool (optioneel).

VERSTELBARE STEUNARM

- **Bereik 120 cm** vanaf de generator.
- **Gemotoriseerde steunarm** waarmee u de werkhogte bij kunt stellen.
- Balancer laat de werkruimte vrij.
- **Rubberen** bescherming aan het uiteinde van de bewegende delen.

INTELLIGENT LASSEN

- **AUTO module** : het apparaat detecteert automatisch het type staal, de dikte van het plaatwerk en de aanwezigheid van lijm en isolerend materiaal tussen HSS/VHSS, UHSS en BORON staal.
- **Traceability** : het opslaan van laspunten op een SD kaart.
- Het weergeven op PC van opgeslagen rapporten.

HIGH PERFORMANCE

- Lasstroom : 14 500 A.
- Klemkracht : 550 daN onder 8 bars.
- Vloeistofgekoeld koelsysteem van de gehele transformator, de gelijkrichter, de elektroden en de caps.
- Optimale productiviteit dankzij het nieuwe cilinderontwerp van de G klem en een ultra-snelle controle van het las-proces.
- Intuïtieve bediening dankzij het 5,7» LCD scherm.
- Automatische instelling van de druk tussen de elektroden.
- Teller die u waarschuwt wanneer de elektrodecaps vervangen moeten worden.

ROBUUST EN MOBIEL

- Robuuste trolley, zeer handzaam met een reservoir van 30 liter.
- Verbreder op de voorste wielen, voor een nog grotere stabiliteit.
- Geïntegreerde steun 6 armen.



Lange kabel van 6 m

Standaard geleverd met :
arm G1, gemotoriseerde steunarm met balancer (zie volgende pagina)

Dubbelwerkende hendel
- verwisselen van de arm
- mechanische overopening

Bediening op afstand

Inclusief arm G1

Lichte klem 11,3 kg

Elektrode kan automatisch binnen 2 seconden ingetrokken worden

Automatische aansluiting koelsysteem

Vergrendelbare gyroscoop

-		I_{RMS}	U_0	\pm mm		-		-		IP
50/60Hz	A	A	V				cm	kg		
3 x 400 V	25 A (D)	14 500 A	7.0 V	2.5 + 2.5 + 2.5	1.5 + 3	4x4 H07RNF	71 x 90 x 200	100	IP 20	

EEN UITZONDERLIJKE, LANGE, ERGONOMISCHE EN INSTELBARE STEUNARM

Deze vernieuwde steunarm is makkelijk instelbaar en gemotoriseerd. De werkhoogte kan eenvoudig aan alle werkomstandigheden aangepast worden.

- Zeer ruime werkzone
- Bereik 120 cm vanaf de generator
- Draait tot 30°
- Kan worden ingeklapt om ruimte te besparen



GEÏSOLEERDE ARMEN (OPTIONEEL)

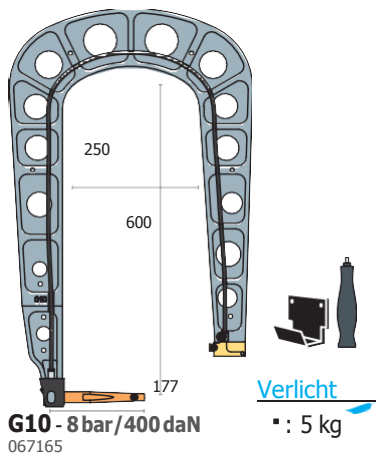
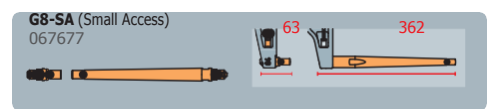
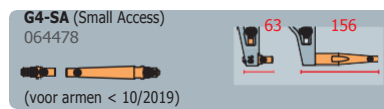
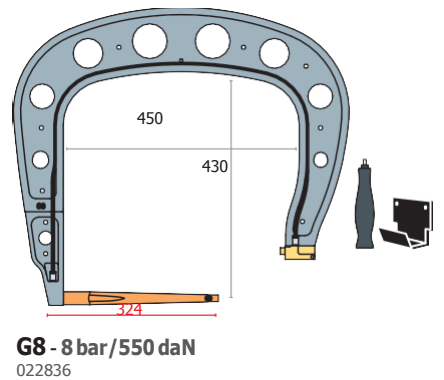
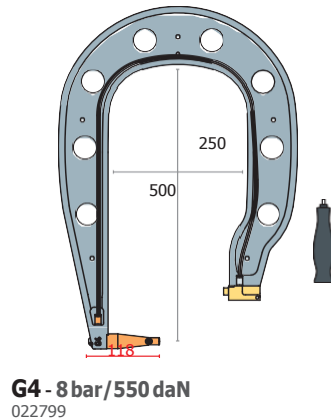
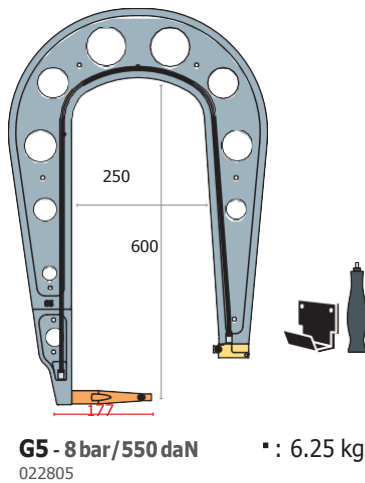
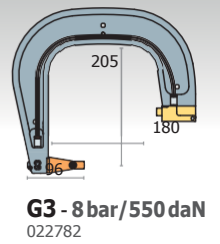
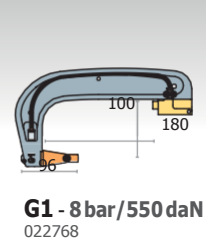
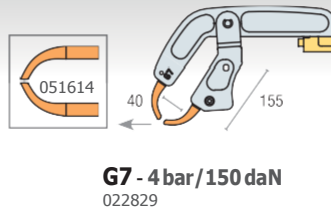
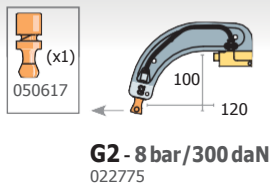

Verlicht
■: 5 kg

